







ENDURANCE SLOT.IT SERIES 2010

V 1.1.1

1. MODELOS HOMOLOGADOS

Audi R8C	Nissan R390 GT1	McLaren F1 GT-R	Ferrari F-40
			
Únicamente la versión "reloaded"	Todas las versiones excepto la "road car"		
16.8 gr.	18.7 gr.	17.5 gr CL	17.5 gr
			16 gr.

2. CARROCERÍA

De serie, se puede y se debe prescindir de antenas, retrovisores y limpiaparabrisas. Totalmente de serie, no se puede manipular la carrocería en ningún sentido. El alerón es preciso que esté siempre presente. En caso de pérdida del alerón trasero, es preciso parar lo antes posible a reponerlo.

La pintura y decoración de la carrocería es libre y recomendable, así como el uso de dorsales, pero no se admitirán carrocerías transparentes o translúcidas, así como tampoco pintadas por su interior ni reforzadas con ningún tipo de material.

Los tornillos serán libres de cualquier marca de Slot y de material metálico

Se permite la sustitución de la bandeja piloto original por su homologado de lexan, siempre que esta sea la original del fabricante y la específica para cada modelo de los homologados en este campeonato.

Las carrocerías de Kit, tienen que estar pintadas. No pueden correr con el blanco original.

Se admiten todos los recambios de carrocería de Slot.it, alerones, faros, cristales, etc...

3. CHASIS

El chasis se mantendrá estrictamente de serie.

Se permite cambiar los tornillos por otros siempre que estos sean metálicos.

4. MOTOR

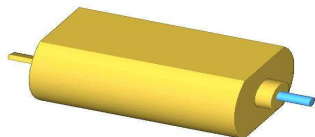

FLAT-6C (Caja cerrada) 20.000 rpm a 12 v, entregado por la organización. El voltaje recomendado siempre será entre los 12 y los 13 voltios.

5. BANCADA

Quedan homologadas las bancadas ref. CH-30, y ref. CH29

Se pueden aflojar las bancadas, así como sustituir los tornillos por otros metálicos.

Los cojinetes deben ser Slot.it, los suministrados con la bancada o los de recambio ref CH14.

CH-29



CH-30



6. NEUMÁTICOS

Delanteros, libres dentro de la gamma Slot.it 1:32 totalmente originales sin ningún tipo de manipulación

Los neumáticos traseros, Scaleauto ref.4720 19x10, serán proporcionados por la organización al inicio de cada carrera.

1 pareja para carreras de menos de 6 horas.

2 parejas para carreras de 6 horas.

4 parejas para carreras de 12 horas.

Scaleauto 4720 19x10



7. LLANTAS

Quedan homologadas todas las llantas de la gamma Slot.it con medida mínima de 15,8 mm.

Todas las llantas, tienen que llevar tapacubos obligatorio, siendo del mismo diseño y medidas que las llantas del mismo eje (2+2).

15.8	<p>PA17-Als Aluminio</p> 	<p>PA17-Mg Magnesio</p> 	<p>PA17-Pl Plástico</p> 	<p>PA24-Als Aluminio short hub</p> 	<p>PA24-Mg Magnesio short hub</p> 
16.5	<p>PA43-Als Aluminio</p> 			<p>PA43-Mg Magnesio</p> 	
17.3 X 8.2	<p>PA18-Als Aluminio</p> 	<p>PA18-Mg Magnesio</p> 	<p>PA18-Pl Plástico</p> 	<p>PA38-Als Aluminio short hub</p> 	
17.3 X 10	<p>PA19-Als Aluminio</p> 			<p>PA19-Mg Magnesio</p> 	





8. EJES Y STOPPERS

Única y exclusivamente están homologados los ejes del fabricante Slot.it, en toda su gama ya sean macizos o huecos. No están homologados ejes de otras marcas.

Se deben utilizar centradores (stoppers), para evitar el juego del eje trasero. Sólo se permite el stopper Slot.it SIPA25.

Se podrá montar, un máximo de 2 centradores y dos arandelas

En ningún caso los ejes, podrán sobresalir con llantas y neumáticos montados de los pasos de ruedas con el vehículo en posición occipital (visto desde arriba).

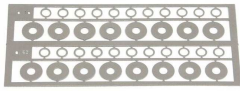





<p>PA01 54mm.</p> 	<p>PA01-55H 54mm. hueco</p> 	<p>PA01-50 50mm.</p> 	<p>PA01-50H 50mm. hueco</p> 
<p>PA25</p> 		<p>PA47</p> 	

9. PIÑÓN

Originales Slot.it medidas 6.5 mm. y 6.75 mm. de diámetro (10-11-12 dientes), que a su vez son los específicos para el tipo de bancada y motor utilizado (flat), es preciso que se utilicen según las Especificaciones del fabricante.

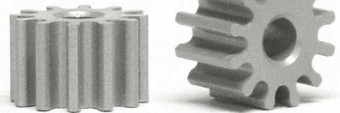
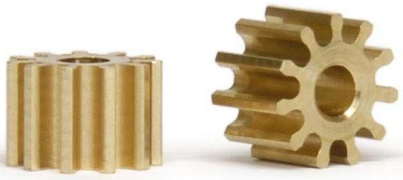
Materiales homologados, original de Slot.it latón o ergal

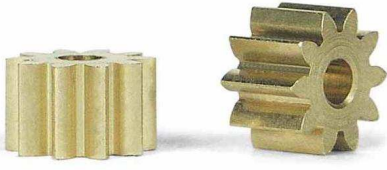
Notas: no esta permitido ningún piñón de 13 dientes.

<p>PI6510E (6.5mm)</p> 	<p>PI6511E (6.5mm)</p> 	<p>PI6512E (6.5mm)</p> 
<p>PI6711o (6.75mm)</p> 		<p>PI6712o (6.75mm)</p> 
<p>PS10 (6.5mm)</p> 	<p>PS11 (6.5mm)</p> 	<p>PS12 (6.5mm)</p> 

10. CORONA









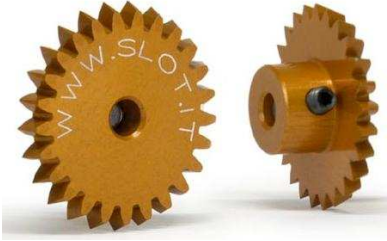

Libre en número de dientes dentro de la gama de coronas Slot.it, para modelos anglewinder, sin ningún tipo de modificación impropia de su desgaste natural por el uso.

Coronas homologadas

Ref- SI-GALH (24-25-26).

Ref- SI-GA (26-27-28-29-30-32-34-36).

Nota: El Audi R8C solo puede montar las coronas específicas para el modelo (SIGA-LH), igualmente el Audi no podrá montar combinación de 12/24. El resto de modelos solo podrán montar coronas ref. SIGA

 <p>SIGA24LH</p>		 <p>SIGA25LH</p>		 <p>SIGA26LH</p>	
 <p>SIGA 26</p>	 <p>SIGA 27</p>	 <p>SIGA 28</p>	 <p>SIGA 29</p>		
 <p>SIGA 30</p>	 <p>SIGA 32</p>	 <p>SIGA 34</p>	 <p>SIGA 36</p>		

11. CABLES Y TRENCILLAS

Cables libres, comercializados por cualquier marca de Slot. Los cables deben conservar su funda hasta el eje delantero. Se pueden pegar los cables al chasis con cinta y/o cola, pero sin excesos.

Trencillas libres, comercializadas por cualquier marca de Slot.

12. GUIA

Se permite rebajar la pala de la guía tanto en grosor como en profundidad, además de redondear ligeramente la punta de la misma. Quedan homologadas las guías de serie de los modelos así como las de tornillo.

 <p>CH07</p>	 <p>CH10</p>	 <p>CH26</p>
---	---	---

13. SUSPENSIÓN

Está homologada la suspensión de muelles así como la magnética. No se podrá realizar ninguna modificación sobre la original
Nota: El Audi R-8, no pude montar suspensión trasera, por alterar el anclaje de la carrocería

CH09

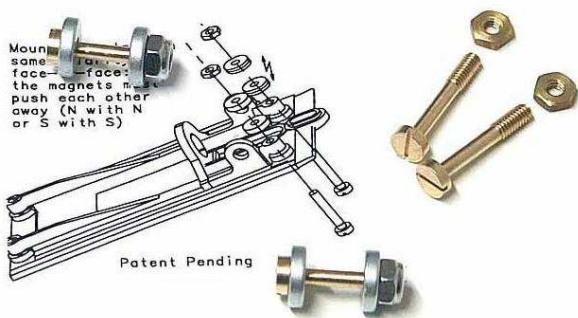

CH47



14. IMÁN

Prohibido en cualquier caso excepto los imanes del motor y los de la suspensión magnética.

15. VERSIÓN

-v 1.1.1 Noviembre 2009